

Артикул: STAND44G

Баскетбольная стойка
РУКОВОДСТВО ПО ЭКСПЛУАТАЦИИ



ВНИМАНИЕ: Неправильная установка и эксплуатация стойки может привести к серьёзным травмам и повреждениям.

ВИСНУТЬ НА КОЛЬЦЕ
СТРОГО ЗАПРЕЩЕНО

Внимание

Перед началом сборки проверьте комплектацию изделия.

Не выбрасывайте упаковку до окончания сборки изделия.

Производитель имеет право вносить изменения в конструкцию не ухудшающие потребительские свойства изделия, без специального уведомления.

Тренажёр предназначен для домашнего (бытового) использования.



ИНСТРУКЦИИ ПО БЕЗОПАСНОСТИ

Не устанавливайте баскетбольную стойку в вертикальное положение до заполнения основания водой или песком, так как система может опрокинуться и привести к травмам.

Не используйте систему при ветреной и/или неблагоприятной погоде, баскетбольная стойка легко опрокидывается, переместите систему в помещение.

Перед регулировкой высоты необходимо наклонить систему вперед и опереть кольцо на поверхность.

- Владелец обязан обеспечить, чтобы все игроки знали и соблюдали данные правила безопасной эксплуатации системы.
- Проверьте всю коробку и весь упаковочный материал на наличие деталей и дополнительных инструкций.
- Перед началом сборки прочитайте инструкции и определите детали в соответствии с данным руководством.
- Правильная и полная сборка, использование и контроль необходимы для корректной эксплуатации и снижения риска несчастных случаев или травм.
- Существует высокая вероятность получения серьезных травм, если система установлена, обслуживается или используется неправильно.
- Не висите на кольце или других составных элементах системы, такие как щит, сетка или опоры.
- Во время игры будьте осторожны, чтобы не получить серьезные травмы при столкновении с баскетбольным щитом, кольцом или сеткой.
- Запрещается использовать какие-либо части кольца (обод, кронштейны, крепежные элементы, щит, сетка и пр.) в качестве опоры.
- Во избежание травм лица и полости рта, особенно при выполнении бросков сверху, необходимо соблюдать безопасную дистанцию от обода, щита и сетки.
- Регулярно осматривайте баскетбольное кольцо на предмет ослабления крепежей.
- Эксплуатация поврежденного изделия запрещена.

- * Для выполнения данной операции рекомендуется участие двух взрослых.
- * Регулярно проверяйте основание на наличие утечек. Медленные утечки могут привести к неожиданному опрокидыванию системы.
- * Надежно соединяйте секции стойки (при наличии). Несоблюдение этого требования может привести к разъединению секций во время игры или перемещения системы.
- * Климатические условия, коррозия или неправильная эксплуатация могут привести к выходу системы из строя.
- * Данное оборудование предназначено только для домашнего рекреационного использования и не рассчитано на интенсивные соревновательные нагрузки.
- * Срок службы баскетбольной стойки зависит от многих факторов. Климат, место установки стойки, ее расположение, воздействие коррозионных веществ, таких как пестициды, гербициды или соли, имеют большое значение.

Большинство травм происходит из-за неправильного использования и несоблюдения инструкций. Соблюдайте осторожность при использовании данной системы.

ОЗНАКОМЬТЕСЬ С ОСНОВНЫМИ ДЕТАЛЯМИ

ЩИТ



1



2



3



4



5

ОСНОВАНИЕ



6



7



8



9

ОПОРНАЯ СТОЙКА



Y



X



W

ОЗНАКОМЬТЕСЬ С ОСНОВНЫМИ ДЕТАЛЯМИ

ЗАПАСНЫЕ ЧАСТИ

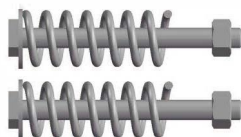

M8 x 110мм

10



M8 x 90мм

11



M8 x 80мм

12



M8 x 40мм

13



M8 x 20мм

14



M8 x 16мм

15

НЕОБХОДИМЫЕ ИНСТРУМЕНТЫ

Перед сборкой подготовьте следующие инструменты:

Примечание: Все винты имеют защиту от самопроизвольного откручивания и должны устанавливаться и затягиваться с помощью гаечного ключа.



Гаечный ключ



Гаечный ключ



Водяной шланг

ЭТАПЫ УСТАНОВКИ

ОСНОВАНИЕ

Необходимые детали

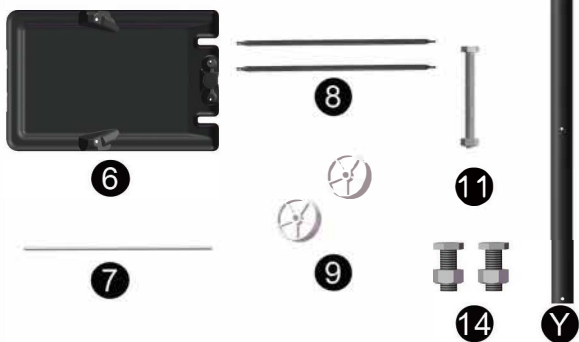

1.1

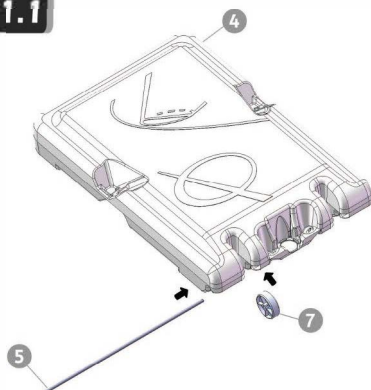

1.2

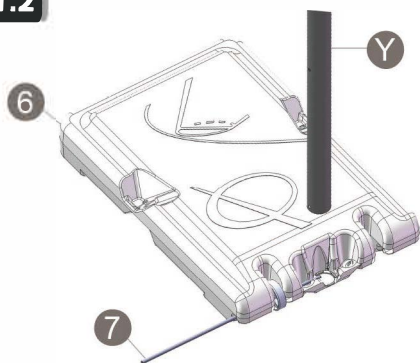

1.3

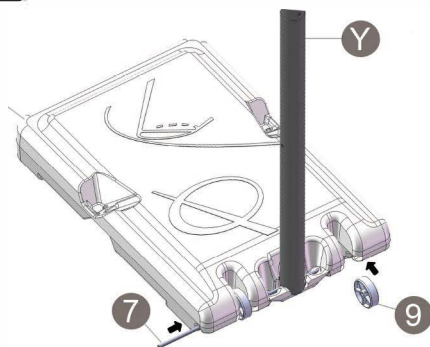

1.4

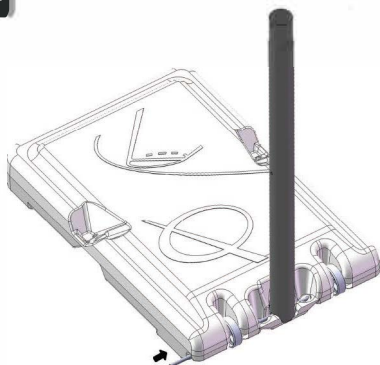

1.5

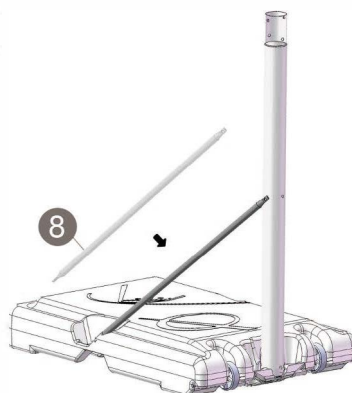

ЭТАПЫ УСТАНОВКИ

ОСНОВАНИЕ

1.6

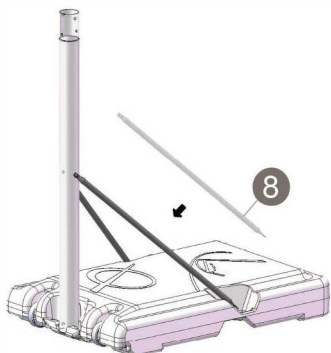

1.7

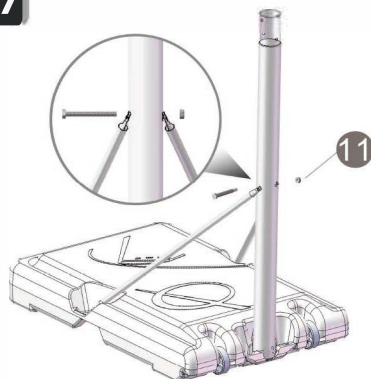

1.8

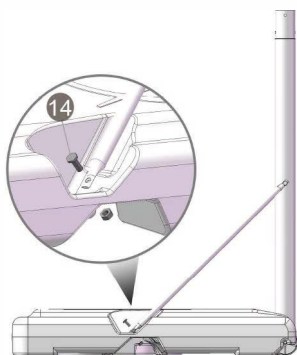

1.9

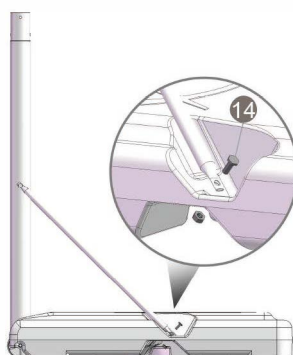

ЭТАПЫ УСТАНОВКИ

ЩИТ

Необходимые детали

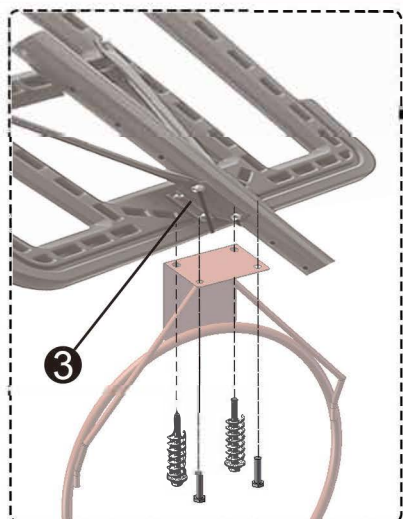

2.1

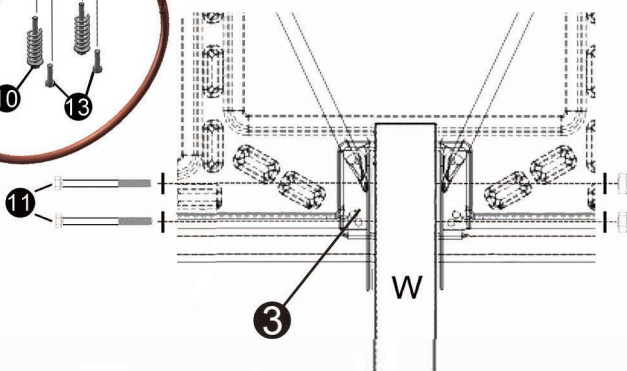
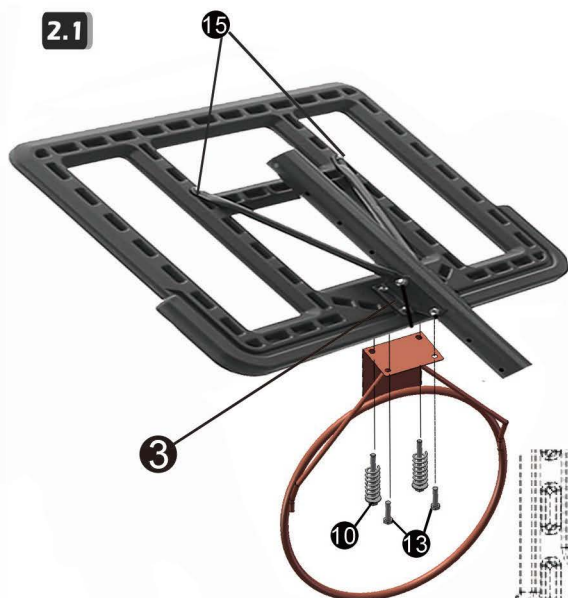

ЭТАПЫ УСТАНОВКИ

ЩИТ

2.3

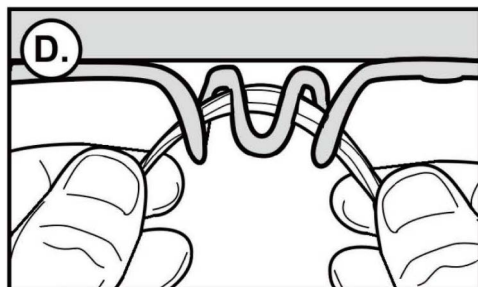
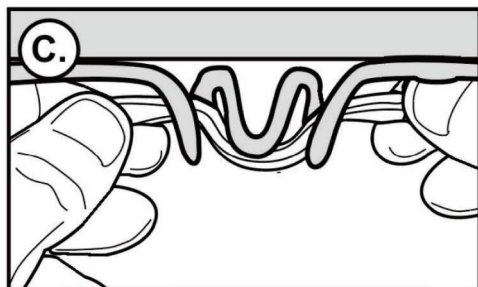
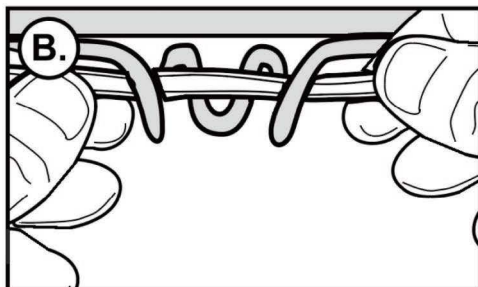
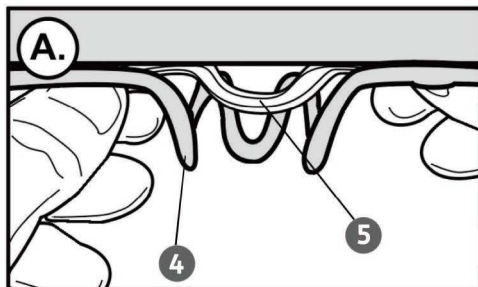

ЭТАПЫ УСТАНОВКИ

ОКОНЧАТЕЛЬНАЯ УСТАНОВКА

Замените винт (11) на шпите и закрепите его в положении верхней штанги (W) для регулировки высоты

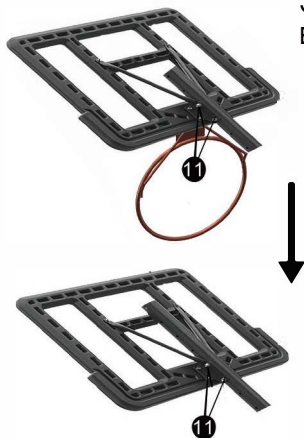

3.2 ◀ 2,44–3,05 м



3.1 ◀ 1,46–2,07 м

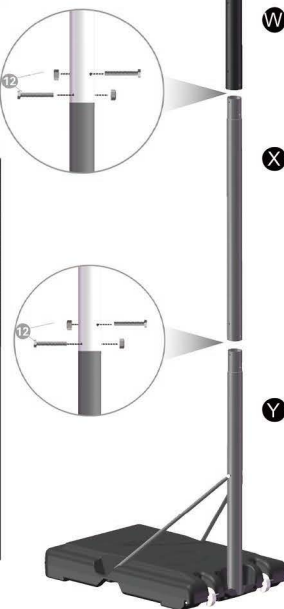
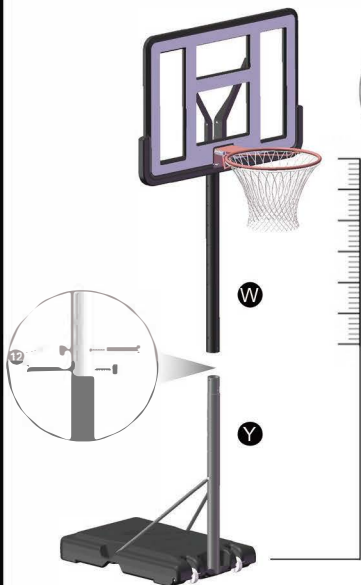

ФУТЫ	CM
4 ФУТА 9 ДЮЙМОВ	145CM
5 ФУТОВ 1 ДЮЙМ	155CM
5 ФУТОВ 5 ДЮЙМОВ	165CM
5 ФУТОВ 9 ДЮЙМОВ	175CM
6 ФУТОВ 1 ДЮЙМ	185CM
6 ФУТОВ 5 ДЮЙМОВ	195CM
6 ФУТОВ 9 ДЮЙМОВ	205CM
8 ФУТОВ	245CM
8 ФУТОВ 4 ДЮЙМА	255CM
8 ФУТОВ 8 ДЮЙМОВ	265CM
9 ФУТОВ	275CM
9 ФУТОВ 4 ДЮЙМА	285CM
9 ФУТОВ 8 ДЮЙМОВ	295CM
10 ФУТОВ	305CM